

新商品

ABCパーツ (電線クリート金具)

SHINOHARA

商品コード 0200



クリート用金具に新形状がラインアップ!

品番: HCWL-176

■ 使用例



ケージナットを取り付けられます!

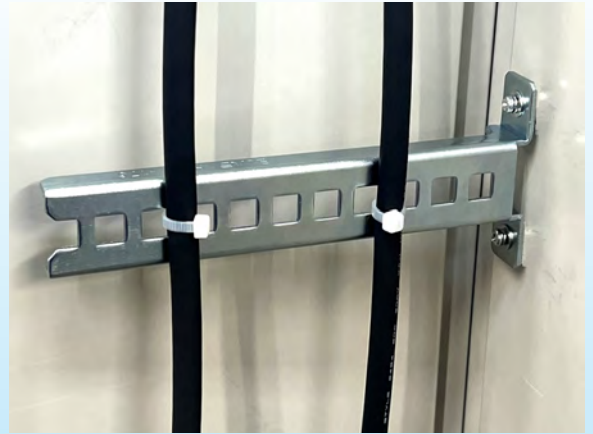

用途

電線支持(クリート)用金具としてご使用ください。

特長

- 1.高い強度でしっかりと電線をクリートできます。
- 2.9.6mmの角穴にケージナットを取り付けることにより、結束バンド固定具・各種ブラケットなど、多彩な汎用パーツを無加工で取り付けられます。

材質

鋼板製 t=2.3mm 電気亜鉛めっき 三価クロメート処理仕上

梱包数

30個

販売単位

1個

製品質量

140g

外形図

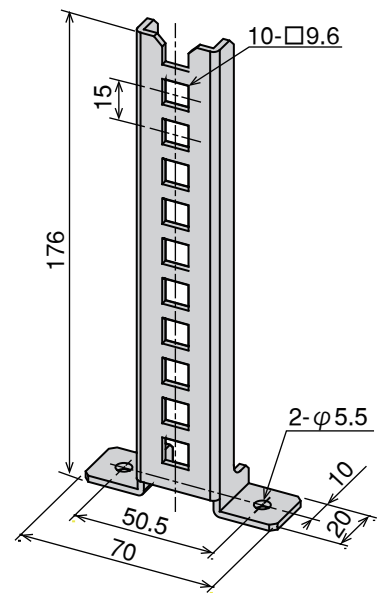

関連製品のご紹介

とってもらくにケージナットの着脱ができます!

楽ackリッパー



強力マグネット

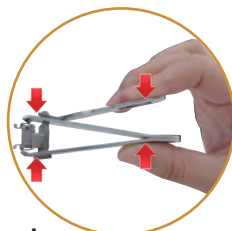

背面よりケージナットをつまむだけで簡単に着脱できます。

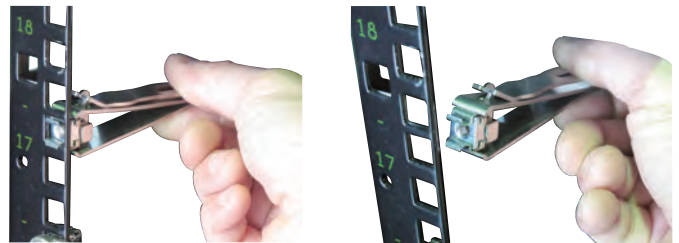

SHINOHARA 篠原電機株式会社

- 本社 〒530-0037 大阪府大阪市北区松ヶ枝町6-3
TEL 06-6358-2655(代) FAX 06-6357-7409
- 大阪 〒530-0037 大阪府大阪市北区松ヶ枝町6-3
TEL 06-6358-2621(代) FAX 06-6357-6378
- 東京 〒143-0011 東京都大田区大森本町2-20-6
TEL 03-3767-9300(代) FAX 03-3767-9308
- 名古屋 〒461-0011 愛知県名古屋市中区東区白壁2-4-30
TEL 052-971-7701(代) FAX 052-950-2480
- 京都 〒601-8308 京都府京都市南区吉祥院向田東町10
TEL 075-313-8581(代) FAX 075-313-8660

- 仙台 〒980-0022 宮城県仙台市青葉区五橋1-4-30
五橋ビジネスセンタービル2B-C
TEL 022-748-5715(代) FAX 029-354-0302
- 北関東 〒316-0023 茨城県ひたちなか市はしかべ2-1-10
ロイヤルオフィス1-B
TEL 029-354-0301(代) FAX 029-354-0302
- 沼津 〒410-0053 静岡県沼津市寿町21-5
TEL 055-923-1767(代) FAX 055-923-1769
- 金沢 〒921-8809 石川県野々市市二日市5-42 ドルフⅢ201
TEL 076-287-6850(代) FAX 076-287-6851

製品に関するお問合せ e-mail:info@shinohara-elec.co.jp
URL:https://www.shinohara-elec.co.jp

- 神戸 〒650-0023 兵庫県神戸市中央区栄町通2-1-2
日東ビルディング402
TEL 078-954-7021(代) FAX 078-954-7022
- 山口 〒745-0809 山口県周南市久米2852-3
TEL 0834-25-3600(代) FAX 0834-25-3601
- 福岡 〒812-1302 福岡県福岡市南区井尻5-26-50 アートビルⅡ103
TEL 092-558-8181(代) FAX 092-558-8183
- 工場 〒555-0012 大阪府大阪市西淀川区御幣島1-12-20
TEL 06-6472-0039(代) FAX 06-6472-7755

※本チラシ記載の内容については予告無く変更する場合があります。
2026.01.13