

新商品

サポーター締付補助工具

商品コード 0311

**グリップ部に段差を設けることにより、
使いやすさが向上しました!**

型番：SST-2S (φ20,φ25サポーター用)
SST-2L (φ30,φ35,φ40サポーター用)
SST-2P (SST-2S,SST-2Lのセット品)

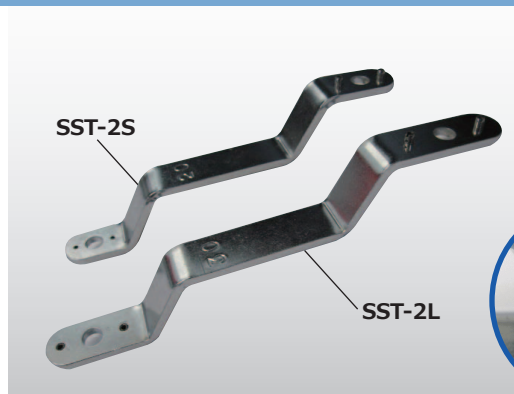

■ 使用例



開発の経緯

従来品のフラットな形状の場合
隣り合ったサポーター等に工具が接触し、
取付時に邪魔になることがある。

このようなご意見を賜り、
ピンの係合面とグリップ部に段差を設け、
接触しないように改善しました。

用途

篠原電機製サポーター取付時、サポーターの空転を防止する補助工具としてご使用ください。

特長

1. 本製品のピンをサポーター上面のピン穴に挿入し固定することで、サポーターの空転を防ぎ、取付作業効率が向上します。
2. 適合サポーターの直径を本体に刻印しています。
また、手になじむ形状とすることで使いやすさが向上しました。

材質

本体：鉄製、ニッケルクロムめっき
ピン：ステンレス製

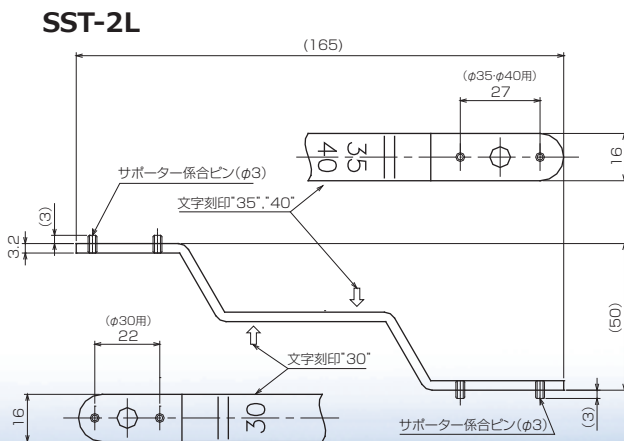
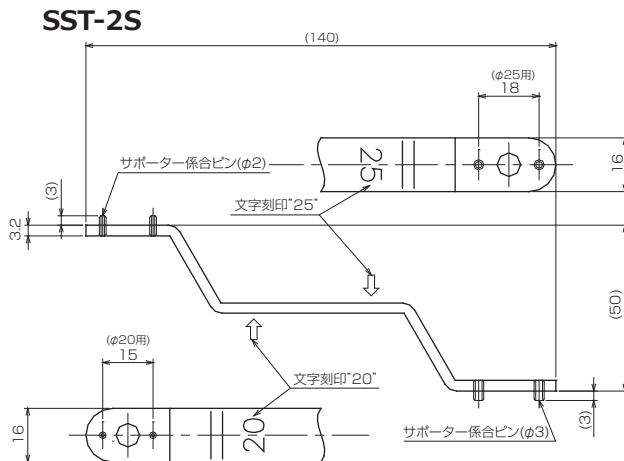

工具品番	SST-2S		SST-2L	
	φ20	φ25	φ30	φ35,40
適合サポーター品番	S-20-※ S-24 TM-35	S-25 S-25-※ SM-30	T-30	T-35 T-35-※ D-40 D-45 D-50 D-50-※
	SB-20 SB-20-※ SB-24	SB-25 SB-25-※	TB-30 TB-30-※	TB-35 TB-35-※ DB-40 DB-45 DB-50 DB-50-※

注1) サポーターSC型は直径φ20ですが、ピン穴がないため使用できません。
注2) 当補助工具はサポーター取付時の空転防止を目的としています。
注3) 当補助工具を回転させての締め付けは工具のピンやサポーターのピン穴破損の恐れがありますのでご注意ください。

篠原電機株式会社 製品に関するお問合せ e-mail: info@shinohara-elec.co.jp
URL: http://www.shinohara-elec.co.jp

- | | | |
|--|---|--|
| <ul style="list-style-type: none"> □ 本社 〒530-0037 大阪市北区松ヶ枝町6番3号
TEL 06-6358-2655(代) FAX 06-6357-7409 □ 大阪 〒530-0037 大阪市北区松ヶ枝町6番3号
TEL 06-6358-2621(代) FAX 06-6357-6378 □ 東京 〒143-0011 東京都大田区大森本町2丁目20番6号
TEL 03-3767-9300(代) FAX 03-3767-9308 □ 京都 〒601-8303 京都市南区吉祥院向田東町10番地
TEL 075-313-8581(代) FAX 075-313-8660 | <ul style="list-style-type: none"> □ 沼津 〒410-0053 沼津市寿町21番5号
TEL 055-923-1767(代) FAX 055-923-1769 □ 北関東 〒330-0063 さいたま市浦和区高砂3丁目14番14号
TEL 048-822-7773(代) FAX 048-822-7444 □ 神戸 〒652-0812 神戸市兵庫区湊町2丁目3番7号
TEL 078-512-5345(代) FAX 078-574-2525 □ 中部 〒461-0011 名古屋市東区白壁2丁目4番30号
TEL 052-971-7701(代) FAX 052-950-2480 | <ul style="list-style-type: none"> □ 茨城 〒316-0023 茨城県ひたちなか市はしかべ
2丁目1-10号ロイヤルオフィスビル1-B
TEL 029-354-0301(代) FAX 029-354-0302 □ 山口 〒745-0844 山口県周南市速玉町1番26号
TEL 0834-21-5061(代) FAX 0834-21-5062 □ 工場 〒555-0012 大阪市西淀川区御幣島1-12-20
TEL 06-6472-0039(代) FAX 06-6472-7755 |
|--|---|--|